

KOMATSU

PC300i-11

特定特殊自動車排出ガス2014年基準適合車

NETIS

【活用促進技術(新技術活用評価会議(東北地方整備局))】

技術名称: インテリジェントマシンコントロール油圧ショベル

登録番号: KT-140091-VE



HYDRAULIC EXCAVATOR



※カタログ写真はオプションを含む場合があります。

エンジン定格出力 ネット
192 kW (261 PS)

機械質量
32600 kg

バケット容量
1.40 m³

PC300i

WALK-AROUND

次代に向けて、知性をその手に。

INTELLIGENT MACHINE CONTROL

想像を超える簡単操作と高効率施工を実現する
インテリジェントマシンコントロール

安定した衛星信号の受信
マルチGNSS対応

見やすく使いやすい
10.4インチのマルチタッチ対応コントロールボックス

SMART CONSTRUCTION

安全でスマートな現場を実現する
スマートコンストラクション

日々の出来形の「見える化」を実現する
Everyday Drone、Edge Box

RELIABILITY

高い信頼性・耐久性を確保する
ICT※システム工場標準装着 ※ 情報通信技術

SAFETY TECHNOLOGY

機械と人との衝突事故を軽減(外部警報機能を追加)
KomVision(人検知衝突軽減システム)標準搭載 **NEW**



特定特殊自動車排出ガス
2014年基準適合車



国土交通省
低騒音型建設機械



2020年燃費基準達成率100%



Komatsu Care Long

NETIS登録
(新技術情報提供システム)



エンジン定格出力 ネット
192 kW (261 PS)

機械質量
32600 kg

バケット容量
1.40 m³

INTELLIGENT MACHINE CONTROL



インテリジェントマシンコントロール*1で作業機操作をセミオート化

PC300I-11は、GNSS*2アンテナとGNSS補正情報から得たバケットの位置情報と、3次元の設計データをもとに、作業機操作のセミオート化を実現した30トンクラス初のマシンコントロール油圧ショベルです。バケットの刃先が設計面に達すると作業機が自動的に停止。微操作をしなくても、アシスト機能で刃先が設計面に沿って動くため、オペレータは設計面の掘り過ぎを気にせずに簡単に掘削作業ができます。また、丁張りの設置や検測などの作業が大幅に削減できるために作業

効率が向上するとともに、車両の周囲の補助作業員も削減できるので安全に作業が行えます。

また、PC300I-11はマシンコントロールの適用範囲を拡大し、素早い粗仕上げにも対応することで施工効率をさらに高めます。

*1: NETIS登録(登録番号KT-140091-VE)
インテリジェントマシンコントロール油圧ショベル

*2: GNSS (Global Navigation Satellite System) GPS、GLONASS等の衛星測位システムの総称。

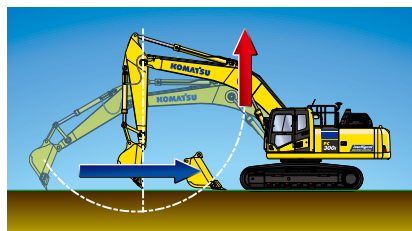

●自動整地アシスト

アーム操作した際に、バケットが設計面に沿って動くように自動でブームが上昇。粗掘削作業では設計面を気にすることなく作業が行え、仕上げ作業ではアームレバー操作のみで作業が可能です。さらに、ブーム下げ操作を入れておくことで施工範囲が広がります。

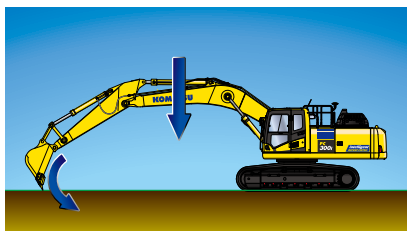

●自動停止制御

ブームまたはバケットを操作した際に、バケット刃先が設計面に達すると作業機が自動で停止するので、設計面を傷付けません。また、刃先位置合わせも容易です。



●最短距離制御

バケットの幅・輪郭点の中で設計面にもっとも近い点を自動検出して刃先制御するので、設計面に正対していなくても掘り過ぎを気にせずに作業が可能です。



見やすく使いやすい 大画面コントロールボックス

コントロールボックス(ICT専用モニター)には、視認性、使いやすさを追求した業界初の10.4インチ大画面を採用。見やすく視界をさまたげない位置に装着されているため、コントロールボックスを確認しながらスムーズに作業が行えます。また、シンプルな画面構成で必要な情報をわかりやすく表示。アイコン表示とタッチパネルにより、操作も容易です。マルチタッチにも対応しています。

●表示と音声で刃先位置をナビゲート

ライトバー

目標面に対するバケット刃先位置を色でナビゲートします。コントロールボックスの左側の見やすい位置に大きく表示されているため、コントロールボックスを注視することなく効率良く作業が行えます。



サウンドガイダンス

目標面に対するバケット刃先位置を音でナビゲートします。刃先を注視する作業などで、ライトバーを見ることができない状況での操作時に有効です。



●車体をナビゲートする正対コンパス

車両が法面に対して正面を向いているかを、矢印の向きでナビゲートします。



●施工状況が確認できるマッピング表示

GNSSアンテナと車両センサから得られるバケット軌跡の情報で、オペレータが仕上がり面をモニター画面で確認することができます。



CONTROL BOX

1 ライトバー

2 正対コンパス

3 刃先位置選択ボタン
設計面からの距離を算出するバケット刃先位置を選択します。(左、中央、右、最短距離)

4 セミオートモードシンボル
セミオートモード作動時に表示します。

5 設計面からの距離

6 モード画面切り換えボタン
走行、粗掘削、仕上げ掘削の各モードに切り換えます。

7 画面切り換えボタン
スクリーンレイアウトを変更できます。

8 オート/マニュアルスイッチ

9 ポップアップマップボタン
広域マップを表示します。

10 刃先位置記録ボタン

11 サウンドガイダンス オン/オフ

12 刃先位置情報確認ボタン
刃先位置の補正を行います。(デिलリーキャリブレーション)

13 衛星受信状態確認ボタン
衛星捕捉状態を確認します。

14 設計面のオフセット
設計面をオフセットすることができます。

15 メインメニューボタン
各種設定ができます。

●イメージしやすい3D表示

車体、設計面ともに実写に近い3Dで表示できます。また、車体後方からのビューだけでなく、アングルおよび拡大率も変更できるので、作業状況に応じて最適な表示を選択できます。



SMART CONSTRUCTION

安全でスマートな現場を実現するスマートコンストラクション

スマートコンストラクションは、「施工前～施工～施工後」の施工プロセス全体をひとつと考え、全体の安全性向上、生産性向上、品質向上のために最新のICTを活かして、スマートな未来の現場を実現します。

●2次元データの従来工法では…



●3次元データ活用の施工計画・工法を導入すると…

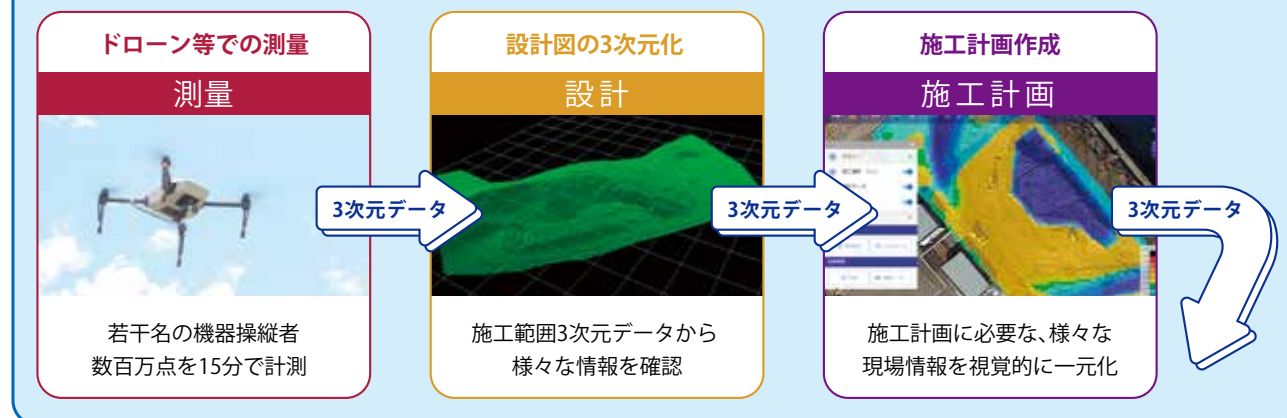

施工 (Construction)

検査 (Inspection)

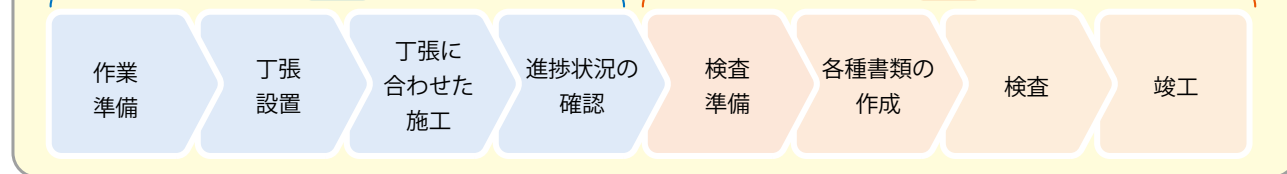

ICT建機による施工 (Construction using ICT construction machinery)

施工 (Construction)



効率的・効果的検査の実施 (Efficient and effective inspection implementation)

検査 (Inspection)

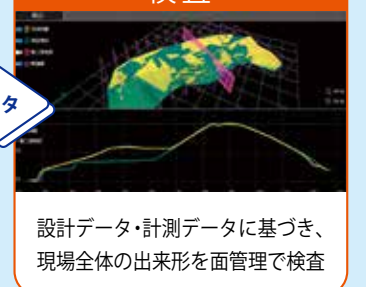



お客様の現場を「見える化」するアプリ

現場に関わるすべての人が、施工の最新状況をどこからでも、パソコンやスマートフォンから簡単に確認することができます。

ダッシュボード

工事の進捗管理が自動化され、面倒な事務処理作業が軽減されます。

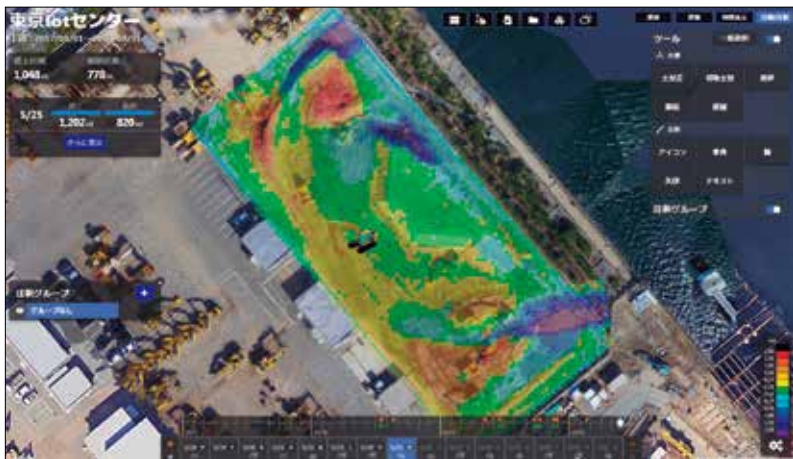

施工量計算

工事の切盛り土量の算出に加え、任意の期間で実績を容易に算出できます。

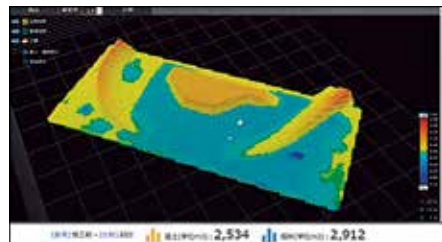

施工進捗

最新の地形データが3Dビューワで視覚的に把握できます。

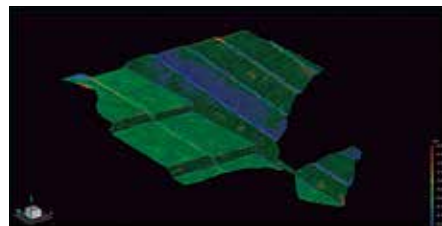

データフォルダ

現場に関する設計データや測量データなどのファイルの共有ができます。



ICT建機モニタリング

現場管理者が現場に行かなくとも、建機の施工状況を確認することができます。



車両情報

ICT建機の稼働時間、燃料消費量などの確認ができます。



日々変化する現場をすぐに「見える化」するIoTデバイス

工事の出来形や数量を日々単位で把握することが可能になります。

Everyday Drone

現況地形の測量や3Dモデル化、日々の施工量を把握するためのドローンです。



Edge Box

Everyday Droneが撮影した写真を現場内で超高速に処理し、オルソ画像や、不要物を除去した3D点群を生成します。ICT建機の固定局機能もあります。



RELIABILITY

PC300I-11 は、ICTシステムを工場ですべて標準装着。高い信頼性と耐久性を確保しています。



ストロークセンサ付シリンダ

本体にストロークセンサを内蔵しているため、作業中の損傷の恐れがありません。精度検出応答性も優れ、バケット位置を瞬時に表示できるので、施工作業をスピーディーに行うことができます。



コントロールボックス

大きく見やすい ICT 専用のモニタです。少ない操作回数でオペレーションできる、使いやすいモニタです。マルチタッチにも対応しています。



マルチ GNSS アンテナ

GPS、GLONASS だけでなく、準天頂衛星システム (QZSS) などにマルチ対応した高性能アンテナです。アンテナはハンドレールに装着しているため、安全にメンテナンス作業を行えます。またアンテナは車体中央寄りに配置しているため、作業時の不意な接触を低減します。



慣性センサユニット (IMU)

加速度計とジャイロの信号から、車体の姿勢角を正確に検出するセンサです。

ICTセンサコントローラ
作業機コントローラ
マルチ GNSS 受信機
(兼インターネットモデム)
通信アンテナ

SAFETY TECHNOLOGY

KomVision

人検知衝突軽減システム標準搭載 機械と人との衝突事故を軽減 **NEW**

従来の KomVision の機能を向上させ、機械周囲の人をシステムにより確認し、走行または旋回起動時に人を検知した場合、機械の発進を制御します。また、低速走行中に人を検知した場合、機械を停止させます。

これらの機能により、走行起動時、走行時、旋回起動時に、機械と人との衝突事故発生の抑制に寄与します。



周囲監視モニタ

4台のカメラを用いて機械周囲をモニタ上に表示します。人検知衝突軽減システムの稼働状態も表示されます。モニタの右側画面は、F4キーで機体の右側方、右前方、左側方、後方の画像に切り換えることができます。



人検知エリアとブザー

検知エリアまたは、停止制御エリアで人を検知するとモニタ上にマーカ（黄色い丸または赤い丸）を表示し、ブザーを鳴らすことによってオペレータに注意を促します。新たに警報のみのモードを追加しました。

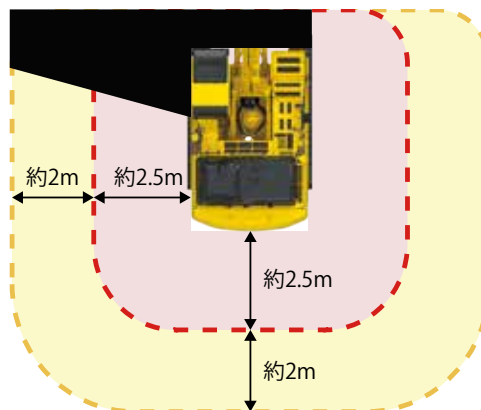

機体停止制御

(機体停止制御をONにしている場合)

停止状態から走行するとき、また走行中（低速のみ）でも、停止制御エリアで人を検知するとキャブ内と外部ブザーが鳴り、走行を停止します。



停止状態から旋回するとき、停止制御エリアで人を検知するとキャブ内と外部ブザーが鳴り、旋回の発進を停止させます。

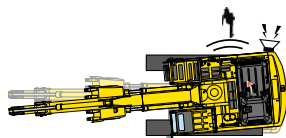

検知エリア

キャブ内ブザーを鳴動させ、オペレータに注意を促します。

停止制御エリア(警報エリア)

キャブ内と外部ブザーで注意を促すとともに、機体を停止制御します。

停止制御識別用回転灯 (オプション)

機体停止制御モードの機能をONにしていることを外部から確認できます。

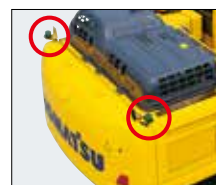

- 本システムは、あらゆる条件で衝突を軽減する装置ではありません。性能には限界があります。システムに頼った使い方や間違った使い方を行った場合には、事故が発生する可能性があります。
- 本システムをお使いになる前には、必ず取扱説明書をお読み頂き、システムについて理解し、正しくお使い下さい。
- 本システムは、わき見操作や漫然な操作など、オペレータの不注意を防止するための装置ではありません。
- 高速または中速走行、旋回中や作業機の稼働に関しては、停止制御を行っていません。
- 前方や作業機可動域、カメラで検知できる範囲外に対象物がある場合、機能は作動しません。
- 検知する対象物の状況（走ってくる、しゃがんでいる、周囲の色と明暗が少ない服装等）、カメラの状況（レンズ面の付着物、くもり等）、作業環境（悪天候、薄暗い、逆光、または夜間、水蒸気や煙が漂う等）によって、人を正しく検知できない可能性があります。
- 下記の条件の際、本システムにより機体が急停止して不安定になる可能性があるため、周囲の安全を確保して運転操作下さい。
(つり荷走行、急斜面での作業、滑りやすい路面や地盤の柔らかい現場での作業)
また、トレーラへの積み込み、積み下ろしの際に、本システムにより機体が急停止し不安定になるため、機体停止制御をOFFにしてください。

KOMATSU CARE LONG & KOMTRAX



新車保証プログラムをグレードアップ。
充実した保証内容でお客様のライフサイクルコスト低減に貢献します。

新車保証プログラム *レンタル業のお客様は対象外となります。 但し4500時間到達時のKDPF清掃は付帯します。

無償メンテナンス

● 次の内容について無償交換 (2000時間まで)

- ・エンジンオイル&エンジンオイルフィルタ
- ・燃料プレフィルタ
- ・AdBlue®タンクブリーザ
- ・AdBlue®フィルタ
- ・パワーラインフィルタ
- ・トランスミッションオイルフィルタ

※機種・型式・仕様により装着されていない装置があります。
※機種によりメンテナンスのインターバルや実施回数が異なります。

● 次の内容について無償清掃 (4500時間まで)

- ・AdBlue®タンク
- ・KDPF



主要装置の延長保証

保証対象装置を最大8年または10000時間のいずれか早い方まで保証

無償メンテナンス終了後も継続してコマツ純正部品・純正油脂をご購入・ご使用いただいている期間は、最大8年または10000時間のいずれか早い方まで対象装置を保証いたします。

※機種により装着されていない装置があります。詳しくはお近くのコマツ販売・サービス店にお問い合わせください。

Komatsu Care Longの保証期間について

コマツ販売・サービス店による無償メンテナンス終了後、下記のメンテナンス実施条件のいずれかを満たす事で、最大8年または10000時間のいずれか早い方まで主要装置の延長保証をいたします。

- ①コマツ販売・サービス店またはコマツ販売・サービス店が認めた業者による定期メンテナンスを継続する場合
- ②コマツ純正部品・純正油脂をご購入・ご使用いただき、お客様ご自身で取扱説明書に従った定期メンテナンスを実施する場合
なお、お客様ご自身で定期メンテナンスを実施する場合、当社独自の認定制度合格を条件とさせていただきます。
(メンテナンス実施の都度、点検記録簿やアプリ等によるメンテナンス記録が必要です)

Komatsu Care Longの延長保証イメージ

最大8年または10000時間のいずれか早い方まで

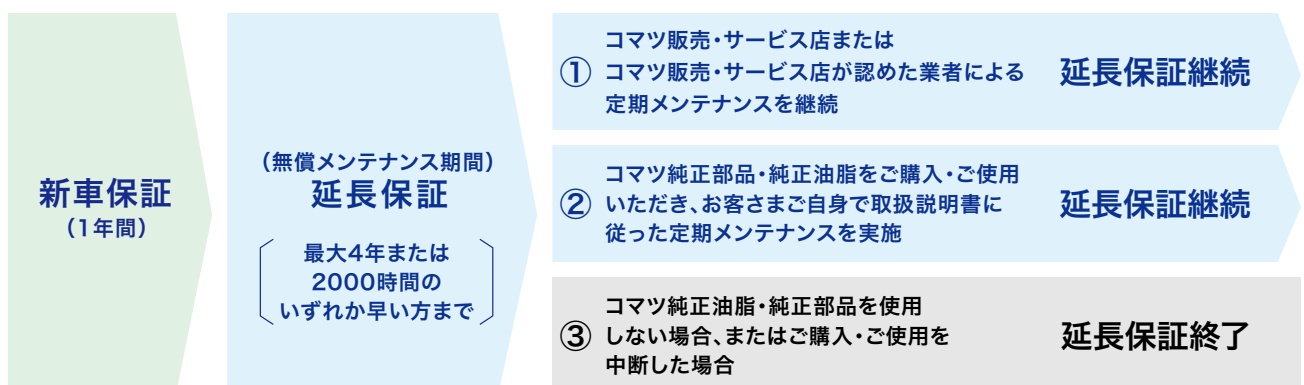

新車保証
(1年間)

(無償メンテナンス期間)
延長保証

最大4年または
2000時間の
いずれか早い方まで

① コマツ販売・サービス店または
コマツ販売・サービス店が認めた業者による
定期メンテナンスを継続 **延長保証継続**

② コマツ純正部品・純正油脂をご購入・ご使用
いただき、お客様ご自身で取扱説明書に
従った定期メンテナンスを実施 **延長保証継続**

③ コマツ純正油脂・純正部品を使用
しない場合、またはご購入・ご使用を
中断した場合 **延長保証終了**

KOMTRAX

従来機の機能から大幅にアップグレードした KOMTRAX を搭載。
 様々な機能が、現場や事務所での効率アップに役立ちます。

KOMTRAXは、車両から位置、稼働状況、コンディションなどを発信させ、その情報をインターネット経由でご利用いただくシステムです。現場へ行くことなく、パソコンでもスマートフォンでも利用でき、いつでもどこでも簡単に情報を閲覧できます。身近になったKOMTRAXは、さまざまな稼働の情報を提供します。



車両管理業務を支援

従来の位置情報や、アワメータ時間 (SMR) 情報に加え、機械の燃費情報や作業モード時間、負荷頻度などの使われ方についても表示できるようになり、機械の状況がより詳しくわかります。



位置/アワメータ時間 (SMR) /稼働状況

〈主な項目〉

- ・燃料消費量や実稼働燃料消費量
- ・作業モード時間 (Eモード・Pモード)
- ・走行時間、走行モード
- ・負荷頻度
- ・メンテナンス項目の交換情報
- ・後処理装置の再生情報
- ・AdBlue®管理



稼働履歴



月次稼働データ



コーション履歴

スマートフォンからも閲覧可能

パソコンを開かなくても、スマートフォンで手軽に車両の稼働時間やコーション情報を表示することができます。また、メール送信サービスの活用で、不要なエンジン始動などの機械の異常を、どこにいても把握できます。



稼働時間



コーション情報



ルート検索

メッセージ表示機能

販売代理店からメンテナンスなどのメッセージを受信できるようになり、お客さまの機械を見守ります。

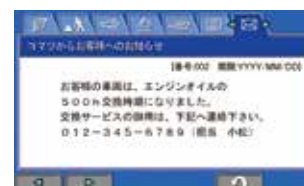

省エネ運転支援レポート

燃料消費量やアイドリングなどの作業情報をもとに、省エネ運転支援レポートなど、お客さまに有益な情報を提供することが可能です。これにより、燃料消費量の削減に貢献します。

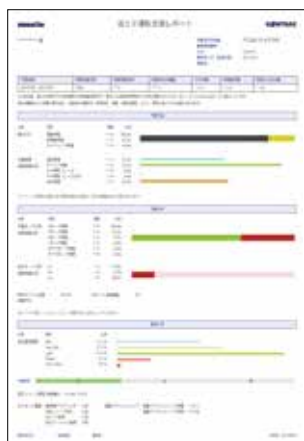

SUPPORT SYSTEM

**安心と信頼のサポート体制が、
車両管理業務の効率化と経費削減を加速する。**

SMART CONSTRUCTION サポート

ICT建機による施工や、スマートコンストラクションアプリに関するご質問、お問い合わせは「スマートコンストラクションサポートセンタ」へご連絡ください。経験豊富なオペレータが迅速かつ丁寧に対応し、お客さまをサポートいたします。

別途サポート契約が必要です。

例えばこんな時に…

**スマートコンストラクションアプリの
操作に関して**

- ・閲覧ができない
- ・ファイルがアップできない
- ・アカウントロックされてログインできない

GNSS 接続に関して

- ・衛星が繋がらない
- ・接続が切れやすい

稼働中の ICT 建機に関して

- ・モニタ操作がわからない
- ・設計面から刃先がずれてしまう

設計データに関して

- ・設計データのファイル形式が分からない
- ・設計データを ICT 建機に送りたい

その他、ご不明な点がございましたら、お気軽にお問い合わせください。

スマートコンストラクション サポートセンタ



0120-445-538

受付時間/8:00~18:00(土・日・祝日休み)

コマツIoTセンタご案内



コマツIoTセンタ 北海道

SC

コマツIoTセンタ 北陸

コマツIoTセンタ 中国

コマツIoTセンタ 東北

ICT建機デモセンタ 福島

コマツIoTセンタ 東京

コマツIoTセンタ 中部

コマツIoTセンタ 近畿

コマツIoTセンタ 四国

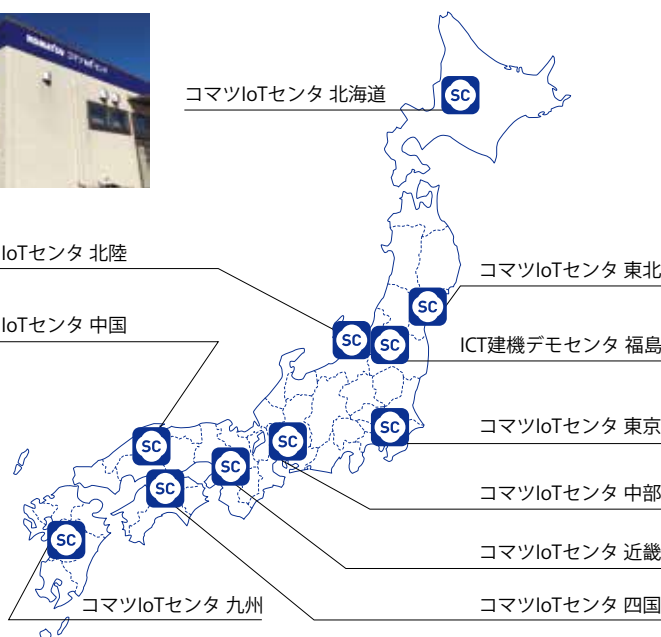

スマートコンストラクション



UAV デモンストレーション



ICT建機体験試乗

「スマートコンストラクション」をより深く理解していただくための様々な体験をご用意しています。

※各センタへのお問い合わせは下記URLよりお願いいたします。

<https://smartconstruction.komatsu/seminar.html>

オプション

●アドオン式サービス弁

標準装備品

●機能・油圧システム

- ・ダイヤル式燃料コントロール
- ・ブーム・アーム自然降下防止弁
- ・ブーム・アームエネルギー再生回路
- ・ワンタッチパワーアップ
- ・ブーム押付力2段切換えモード
- ・旋回揺れ戻し防止弁
- ・オートマチックスイングブレーキ
- ・オートデセル
- ・旋回ロックスイッチ
- ・作業モードセレクタ
- ・走行3速
- ・走行自動変速
- ・オートアイドルストップ

●安全装置

- ・ROPSキャブ
(ISO12117-2準拠)
- ・IDキー
- ・セカンダリエンジン停止スイッチ
- ・バッテリーディスコネクトスイッチ
- ・緊急脱出用キャブ後方窓
- ・緊急脱出用ハンマ
- ・可倒式大型サイドミラー（左右）、側方確認ミラー
- ・LED作業灯（ブーム左右、機体右）

- ・LED前照灯（キャブ上2個）
- ・LED後照灯（カウンタウエイト上）
- ・KomVision（人検知衝突軽減システム）
(外部警報機能追加による改善版)
- ・油圧ロックレバー
- ・巻取り式シートベルト
- ・落下防止用ハンドレール
- ・アンチスリッププレート
- ・サーマルガード
- ・フルカバーファンガード
- ・ファイヤウォール
- ・トラベルアラーム
- ・リフレクタ

●オペレータキャブ内装備

- ・ダンバマウント方式
大型プレシャライズキャブ
- ・エアサスペンションシート（シートヒータ付き）
- ・高精細7インチLCDモニター
- ・外気導入型大容量
フルオートエアコン
- ・デフロスタ
- ・ルームライト
- ・前窓ロールブラインド
- ・灰皿/シガレットライタ

- ・充電用USB端子
- ・カップホルダ
- ・リモート間欠ワイパ（ウォッシュャ付）
- ・多機能オーディオ
- ・ウォッシュャブルフロアマット
- ・フットレスト
- ・ウイング付走行ペダル
- ・12Vアクセサリ電源

●その他の装備

- ・高効率燃料フィルタ
- ・エコホワイト Plus エLEMENT（作動油フィルタ）
- ・エアクリーナダブルELEMENT
- ・V字型フィンラジエータ
- ・ラジエータ防塵ネット
- ・クイックジョイント式パイロット
ホース
- ・エコドレンバルブ
- ・大型工具箱
- ・工具一式
- ・KOMTRAX
- ・作業給脂間隔延長プッシュ
- ・マルチ操作パターンバルブ（4way）
- ・トラックフレーム強化アンダカバー

※仕様によっては装備されない場合があります。

使用上の注意

- マシンコントロールには、GNSSおよびGNSS補正情報を安定して受信できることが必要です。
- 施工データ送信には、所定の通信環境が必要です。
- マシンコントロールには、施工設計データが必要です。
- ドリンクボックス、ラゲージボックスは装備されていません。
- スマートフォンアプリは、iOSに対応しています。

各種バケット

◎：標準 ○：オプション

| | 狭幅バケット | 掘削バケット | 砕石バケット | Meバケット | 軽作業バケット | | リッパバケット |
|-------------------------------|---------------------|--------|-------------|----------|---------|------|---------|
| バケット容量 山積 | m ³ 1.14 | 1.40 | 1.40 | 1.40 | 1.60 | 1.80 | 0.90 |
| バケット容量 平積 | m ³ 0.80 | 1.00 | 1.00 | 1.00 | 1.09 | 1.30 | 0.70 |
| バケット幅 | mm 1275 | 1445 | 1458 | 1330 | 1645 | 1700 | 1200 |
| ツースピンタイプ | ヨコ | タテ/ヨコ | ヨコ | ヨコ/PAB | タテ/ヨコ | タテ | ヨコ |
| サイドカッタの有無 | 有 | 有 | サイドリップシュラウド | ピン式/PAB式 | 有 | 無 | — |
| ガタ調整機能の有無 | 無 | 有 | 有 | 有 | 有 | 無 | 無 |
| バケット回り給脂時間 | h 50 | 250 | 250 | 250 | 250 | 50 | 50 |
| 仕様 PC300I-11/PC300LCI-11 土木仕様 | ○ | ◎ | ○ | ○ | ○ | ○ | ○ |

※ ツースピンタイプ（タテ/ヨコ、ヨコ/PAB）は、選択可能をあらわします。

仕様パターン

●：標準仕様（変更不可） ◎：標準仕様（変更可） ○：選択仕様

| コード名 | | PC300I-11 | PC300LCI-11 |
|---|--|-----------------|-------------|
| | | 土木仕様 EEA | 土木仕様 EFA |
| 標準装備品・必須選択オプション | KomVision 人検知衝突軽減システム 注)下記装備も標準装備しています | | |
| | ・多機能オーディオ（充電用USB端子付き） | ● | ● |
| | ・前窓ロールブラインド | | |
| | ・LED作業灯（ブーム左右、機体右） | | |
| | KomVision 人検知衝突軽減システム 注)下記装備も標準装備しています | | |
| | ・個別機能選択可 | ● | ● |
| | ・LED後照灯（カウンタウエイ上） | | |
| | ・トラックフレーム強化アンダカバー | | |
| | ブーム | | |
| | 6500mm強化 | ◎ | ◎ |
| | 6500mm強化（配管付） | ○ | ○ |
| | アーム | | |
| | 3200mm | ◎ | ◎ |
| | 3200mm（配管付） | ○ | ○ |
| | バケット | | |
| | 1.40m ³ （タデピンツース） | ◎ | ◎ |
| | 1.40m ³ （ヨコピンツース） | ○ | ○ |
| | 1.40m ³ 砕石（ヨコピンロングライフツース・サイドリップシュラウド） | ○ | ○ |
| | 1.40m ³ 耐摩耗（ヨコピンツース） | ○ | ○ |
| | 1.60m ³ （タデピンツース） | ○ | ○ |
| | 1.60m ³ （ヨコピンツース） | ○ | ○ |
| | 各種オプションバケット | バケット組合せ表を参照ください | |
| | カウンタウエイ | | |
| | 増量カウンタウエイ | ● | ● |
| | トラックフレームとシュー | | |
| | 固定ゲージ | 600mm トリプルシュー ◎ | ◎ |
| | 可変ゲージ ※1 ※2 | 600mm トリプルシュー ○ | ○ |
| | | 700mm トリプルシュー ○ | ○ |
| | | 800mm トリプルシュー ○ | ○ |
| | | 700mm 平滑シュー ○ | ○ |
| キャブ・室内・ライト | | | |
| 土木キャブ | ● | ● | |
| 12Vアクセサリ電源 | ● | ● | |
| エアサスペンションシート（シートヒータ付） | ● | ● | |
| LED前照灯（キャブ上2個） | ● | ● | |
| インターネットモデム | ● | ● | |
| その他 | | | |
| アタッチメント配管（1系統共用配管 戻り側低圧アキュムレータ+メイン回路インラインフィルタ付） | ○ | ○ | |
| アタッチメント流量調整機能 | ○ | ○ | |
| 標準トラックローラ | ● | ● | |
| レボフレームアンダカバー | ◎ | ◎ | |
| レボフレーム強化アンダカバー | ○ | ○ | |
| トラックローラガード | ◎ | ◎ | |
| フルトラックローラガード | ○ | ○ | |
| キャブフロントハーフガード（ロアーガード） | ○ | ○ | |
| キャブフロントフルガード（開閉式アッパーガード付）レベルI（ISO 10262） | ○ | ○ | |
| キャブ強化フロントフルガードレベルII（ISO 10262） | ○ | ○ | |
| キャブフロントガードレス | ○ | ○ | |
| メイン回路インラインフィルタ | ○ | ○ | |
| 安全性 | | | |
| キャブ強化トップガードレベルII（ISO 10262） | ○ | ○ | |
| 消火器 | ○ | ○ | |
| 回転灯（黄） | ○ | ○ | |
| 停止制御識別用回転灯（緑） | ○ | ○ | |
| アタッチメント配管 | | | |
| サービスバルブ単体（1系統用） | ○ | ○ | |
| 低圧安全弁（220kgf/cm ² ） | ○ | ○ | |
| 低圧安全弁（250kgf/cm ² ） | ○ | ○ | |
| 日本ニューマチック（NPK）用ブレーカキット（アーム先端配管+行き高圧アキュムレータ） | ○ | ○ | |
| 古河用ブレーカキット（アーム先端配管） | ○ | ○ | |
| オカダ用ブレーカキット（アーム先端配管） | ○ | ○ | |
| その他 | | | |
| 電動式グリスガン | ○ | ○ | |

オプションには組合わせによっては装着できない場合があります。オプション選定時には販売代理店にご相談ください。
 特別仕様車には機体停止制御の機能は無く、警報のみの機能になります。
 ※1 700mm以上のシューは可変ゲージとの組合せになります。 ※2 納期については販売代理店にご確認ください。

PC300H-11

外形図/作業範囲図

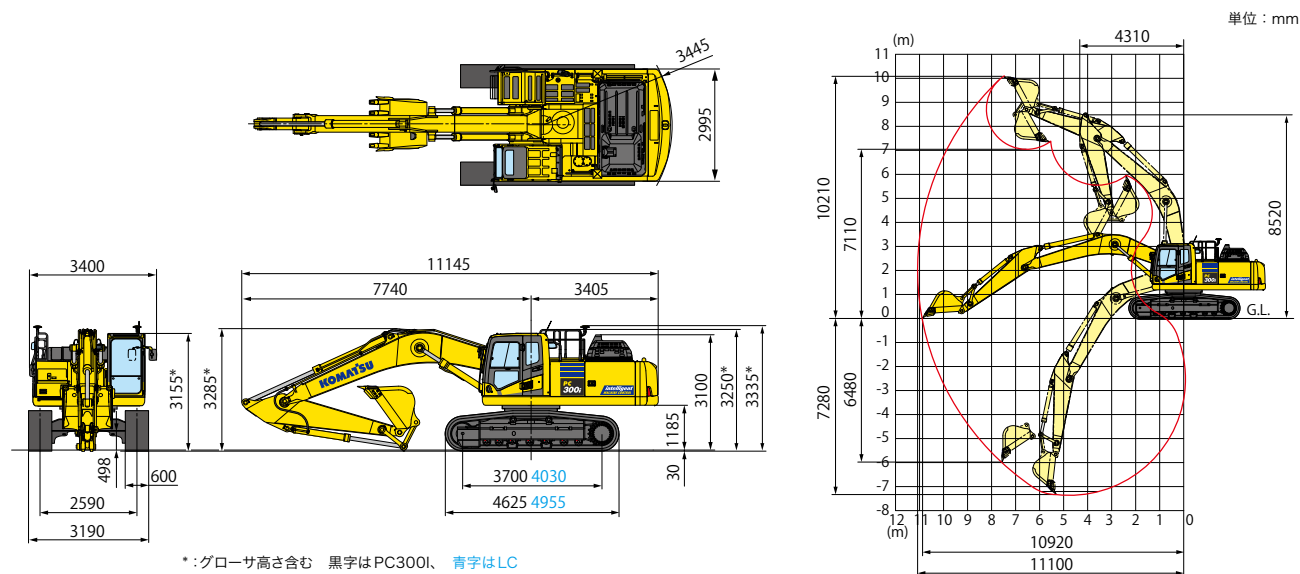

*: グローサ高さ含む 黒字はPC300i、青字はLC

仕様

| 項目 | 機種 | PC300i-11 PC300LCi-11 |
|--------------------------------------|-------------------------------|-----------------------------------|
| 特定特殊自動車 | 届出型式 | PC256 |
| | エンジン指定型式 | コマツ SAA6D114E-6 |
| 仕様 | | |
| 機械質量 ^{※1} | kg | 32600 33400 |
| 機体質量 ^{※1} | kg | 25200 26000 |
| エンジン名称 | | コマツ SAA6D114E-6 |
| 形式 | | 直噴式、ターボ、 空冷アフタクーラ、EGR |
| 総行程容積(総排気量) | L(cc) | 8.85 [8850] |
| 定格出力 グロス ^{※2} | kW/min ⁻¹ (PS/rpm) | 202.3/1950 (275/1950) |
| 定格出力 ネット(JIS D 0006-1) ^{※3} | kW/min ⁻¹ (PS/rpm) | 192/1950 (261/1950) |
| 標準バケット容量 | m ³ | 1.40 |
| 標準バケット幅(サイドカッタ含む) | mm | 1340 (1445) |
| 性能 | | |
| 走行速度(高速/中速/低速) | km/h | 5.5 / 4.5 / 3.2 |
| 回転速度 | min ⁻¹ [rpm] | 9.5 (9.5) |
| 接地圧 | kPa (kgf/cm ²) | 66.4 (0.67) / 62.9 (0.64) |
| 登坂能力 | 度 | 35 |
| 最大掘削力 | アーム 通常/ワンタッチ | kN(kgf) 160 [16300] / 171 [17400] |
| | バケット 通常/ワンタッチ | kN(kgf) 212 [21600] / 227 [23100] |
| 寸法 | | |
| 全長 | mm | 11145 |
| 全幅 | mm | 3190 |
| 全高 ^{※4} | mm | 3335 |
| クローラシュー幅 | mm | 600 |
| クローラ全長 | mm | 4625 4955 |
| クローラ中心距離 | mm | 2590 |
| タンブラ中心距離 | mm | 3700 4030 |
| 後端旋回半径 | mm | 3445 |

※1 固定ゲージ仕様の質量です。可変ゲージ仕様は、固定ゲージ仕様に対して標準仕様車は1200kg、LC車は1100kg質量増となります。
 ※2 エンジン単体(ファンなし)のグロス出力
 ※3 冷却ファン最低回転速度時の値
 ※4 全高の数値はグローサ高さも含みます。
 ※5 JIS K 2204
 単位は国際単位系(SI)による表示、()内の非SI単位は参考値です。

| 項目 | 機種 | PC300i-11 PC300LCi-11 |
|-----------------------------------|--------------|---|
| 各部装置構造 | | |
| 旋回装置 | 駆動方式 | 油圧駆動 |
| 走行装置 | 駆動方式 | 油圧駆動 |
| | 走行プレーキ形式 | 油圧ロック |
| | 標準シュー形式 | トリプルグローサシュー |
| | 履帯調整装置 | グリース式 |
| 油圧装置 | 油圧ポンプ形式 | 可変ピストン式 |
| | 油圧モータ(走行/旋回) | 可変/固定ピストン |
| 最大セット圧力 | 走行時/作業時 | MPa(kgf/cm ²) 38.2 [390] / 38.2 [390] |
| 容量 | | |
| 燃料(JIS 軽油、パラフィン系燃料) ^{※5} | L | 605 |
| 作動油(交換油量) | L | 365 (188) |
| バッテリー容量(JIS D 5301) | Ah | 120 |
| AdBlue [®] | L | 60.5 |

| 項目 | 単位 | アーム | 3.2m 標準アーム |
|-------------|----|-----|------------|
| 作業範囲 | | | |
| 最大掘削高さ | mm | | 10210 |
| 最大ダンプ高さ | mm | | 7110 |
| 最大掘削深さ | mm | | 7280 |
| 最大垂直掘削深さ | mm | | 6480 |
| 最大掘削半径 | mm | | 11100 |
| 最大床面掘削半径 | mm | | 10920 |
| 作業機最小旋回半径 | mm | | 4310 |

| 可変ゲージ寸法(縮小時/拡張時) | |
|------------------|------------------------------|
| ゲージ幅(A) | 2390 mm / 2710 mm |
| クローラ シュー幅 | 700mm 3090 mm / 3410 mm |
| 全幅(B) | シュー幅 800mm 3190 mm / 3510 mm |
| キャブ高さ(C) | 3200 mm |

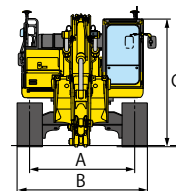

- 機体質量3トン以上の建設機械の運転には「車両系建設機械運転技能講習修了証」の取得が必要です。コマツ教習所にて技能講習等を実施しておりますのでご利用ください。
- AdBlue[®]はドイツ自動車工業会(VDA)の登録商標です。
- 平成25年7月の労働安全衛生法令改正に伴い、鉄骨切断具、コンクリート圧砕具を装着する場合は、キャブの前面フルガードが必要です。販売代理店へお問い合わせください。
- 本機をご利用される際の注意事項の詳細は、取扱説明書をご覧ください。 ●本機は改良のため、予告なく変更することがありますのでご了承ください。 ●掲載写真は一部販売車と異なる場合があります。

●お問い合わせ先

KOMATSU

コマツ

<https://www.komatsu.jp/ja>



コマツカスタマーサポート株式会社

TEL.050-3481-5517

〒108-0072 東京都港区白金1-17-3 NBFプラチナタワー

URL <https://kcsj.komatsu/>



コマツ教習所

<https://www.komatsu-kyoshujo.co.jp/>

オペレータの養成・資格取得(大型特殊・車両系建設機械講習等)はご相談ください。

