

**KOMATSU**

# PC300-10 PC350-10

**PC  
300**

特定特殊自動車排出ガス  
2011年基準適合車

低騒音型建設機械

NETIS登録 (登録番号:KT-120070-A)

#### PC300-10

エンジン定格出力 ネット 192 kW (261PS)

機械質量 31100 kg

バケット容量 1.40 m<sup>3</sup>

#### PC350-10

エンジン定格出力 ネット 192 kW (261PS)

機械質量 33300 kg

バケット容量 1.40 m<sup>3</sup>



※ カタログ写真はオプションを含む場合があります。

# 未来を見つめる、使命がある。

環境性能と低燃費を両立した新世代油圧ショベル、誕生。

## WORKABILITY & ECOLOGY

- 環境にさらにやさしく  
特定特殊自動車排出ガス2011年基準適合車 **NEW**
- 経済性を徹底追求  
燃料消費量10%低減/時間(当社従来機比) **NEW**
- 周囲の環境に配慮  
国土交通省 低騒音型建設機械

## SAFETY & COMFORT

- 転倒や落下物からオペレータを保護  
ROPSキャブ(ISO 12117-2準拠)
- マシンキャブからの転落を防ぐ  
落下防止用ハンドレール **NEW**
- 機械の盗難リスクを軽減  
IDキー **NEW**

## ICT, KOMATSU CARE & KOMTRAX

- 鮮明でさらに見やすく使いやすい  
高精細7インチ液晶ディスプレイ(LCD)モニター **NEW** ※ 情報通信技術
- 安心と信頼のサポート  
KOMATSU CARE **NEW**
- 一段と機能が充実  
KOMTRAX **NEW**



KOMATSU CARE



特定特殊自動車排出ガス  
2011年基準適合車



国土交通省  
低騒音型建設機械



NETIS登録  
(新技術情報提供システム)

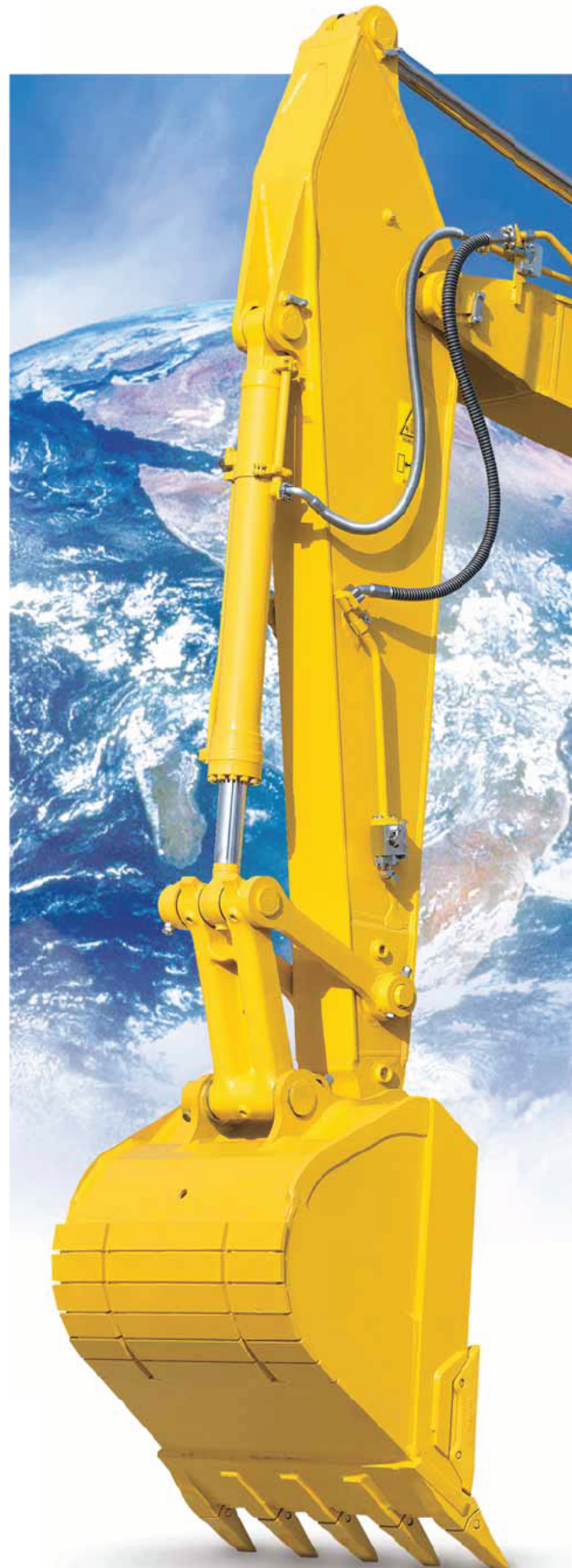

	PC300-10	PC350-10
エンジン定格出力	ネット 192 kW (261PS)	192 kW (261PS)
機械質量	31100 kg	33300 kg
バケット容量	1.40 m <sup>3</sup>	1.40 m <sup>3</sup>



## 新世代コマツテクノロジーが、 高い作業性能と環境へのやさしさを調和する。

### コマツ最新エンジンテクノロジーの結晶 新世代クリーンエンジン搭載 **NEW**

コマツが長年積み重ねてきた独自のエンジンテクノロジーを結集。NOxと粒子状物質(PM)の排出量を大幅に低減し、特定特殊自動車排出ガス2011年基準、北米(EPA Tier4 Interim)・欧州(EU Stage 3B)の排出ガス規制をクリアした新世代のクリーンエンジンを搭載しています。



### ●建設機械用可変ターボシステム **NEW**

#### バリエブルジオメトリーターボチャージャ(VGT)

コマツ独自の油圧技術により、負荷に応じて空気の流量と圧力を制御して最適に供給。高効率燃焼で排出ガスのクリーン化と燃料消費量を低減します。

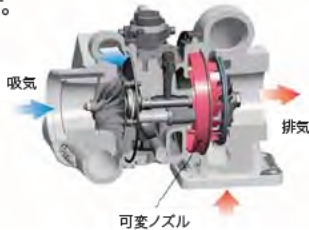

### ●建設機械用排出ガス後処理システム **NEW**

#### コマツ ディーゼルパティキュレートフィルタ(KDPF)

フィルタ内に堆積したPMを、特殊な触媒と燃料噴射により燃焼させて除去します。

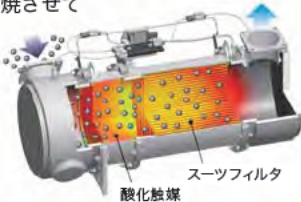

### ●建設機械用コモンレール式最適燃料噴射システム

高圧化した燃料をコンピュータで最適に噴射制御し、完全燃焼に近づけてPMを低減するとともに、燃料消費量を低減します。

### ●最適燃焼システム

ピストン上部の燃焼室形状を改良。NOxやPMの低減とともに、燃料消費量や騒音を低減します。

### ●電子制御システム

各所に配置されたセンサーで、稼働状況に合わせて機体を最適制御。NOxやPMの低減とともに、燃料消費量や騒音の低減に貢献します。

### KOMATSU NEW ENGINE TECHNOLOGIES

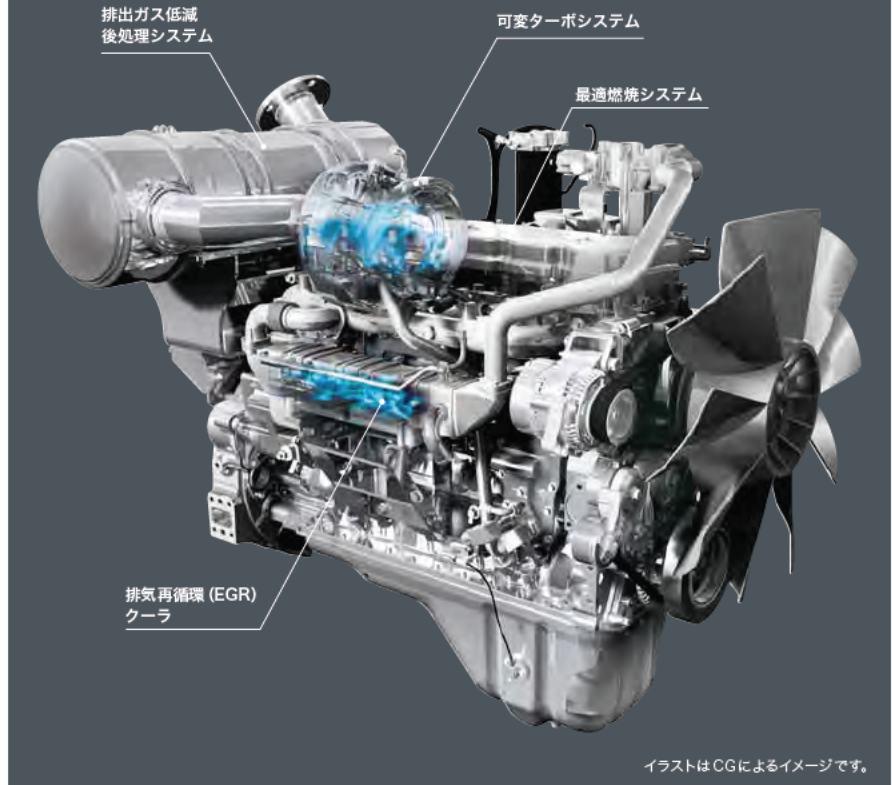

イラストはCGによるイメージです。

### ●建設機械用電子制御クールドEGRシステム **NEW**

排出ガスの一部を燃焼に再利用してNOxを低減するシステムです。

### ●コマツ クローズドクランクケース **NEW**

#### ベンチレーションシステム(KCCV)

クランクケース内に漏れ出したブローバイガス(未燃焼の混合気)中のオイル分をKCCVフィルタで除去して吸気側に還元し、新しい混合気と混ぜて燃焼させることによりPMを除去します。



### 作業時の周囲環境に配慮 国土交通省 低騒音型建設機械

低騒音シュラウドの採用をはじめ、エンジン本体や各部各室へのきめ細かな防音対策を実施しています。



### 低燃費作業をアシストして CO<sub>2</sub> 排出量を削減

#### ●大きな作業量と低燃費を選べる

#### 2つの作業モード

パワフルで大作業量の[Pモード]と、燃料消費を抑えつつ軽負荷作業ではPモード並の作業機スピードの[Eモード]。作業に応じて「大作業量」と「低燃費」がモニターパネルでワンタッチで選択できます。

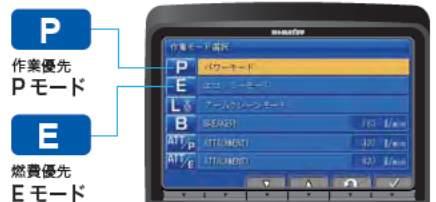

#### ●エコガイド **NEW**

#### ●エコゲージ&燃費計 **NEW**

#### ●アイドリングコーション

**進化したトータルピークルコントロールで  
クリーン&エコノミーをさらに推進** NEW

機体のメインユニットを稼動状況に合わせて最適に制御するトータルピークルコントロールがさらに進化。エンジンと油圧システムの変速マッチング制御、メインバルブ・油圧回路のロス低減、大容量高効率油圧ポンプや高効率作動油の採用などにより、機械ポテンシャルを最大限に引き出しながら燃料消費量を大きく低減しました。

**燃料消費量** (当社従来機比)

**10% 低減 / 時間**

※ KOMTRAXの解析による平均作業パターン時。実際の作業では、作業内容により上記以下になる場合があります。

● NETIS登録  
(登録番号:KT-120070-A)

燃費低減型エンジン・  
ポンプマッチング制御搭載  
油圧シヨベル



**パワフル&スムーズな作業で  
作業効率がアップ**

●ワンタッチパワーアップ機能  
こころのパワーが必要な時に、強大なアーム・バケット掘削力を発揮できます。

**アーム最大掘削力** (JIS A 8403-5)

160kN [16300kg]  
→ 171kN [17400kg]\* **7% up**

※ ワンタッチパワーアップ機能使用時

**バケット最大掘削力 (PC350-10)** (JIS A 8403-5)

213kN [21700kg]  
→ 228kN [23200kg]\* **7% up**

※ ワンタッチパワーアップ機能使用時

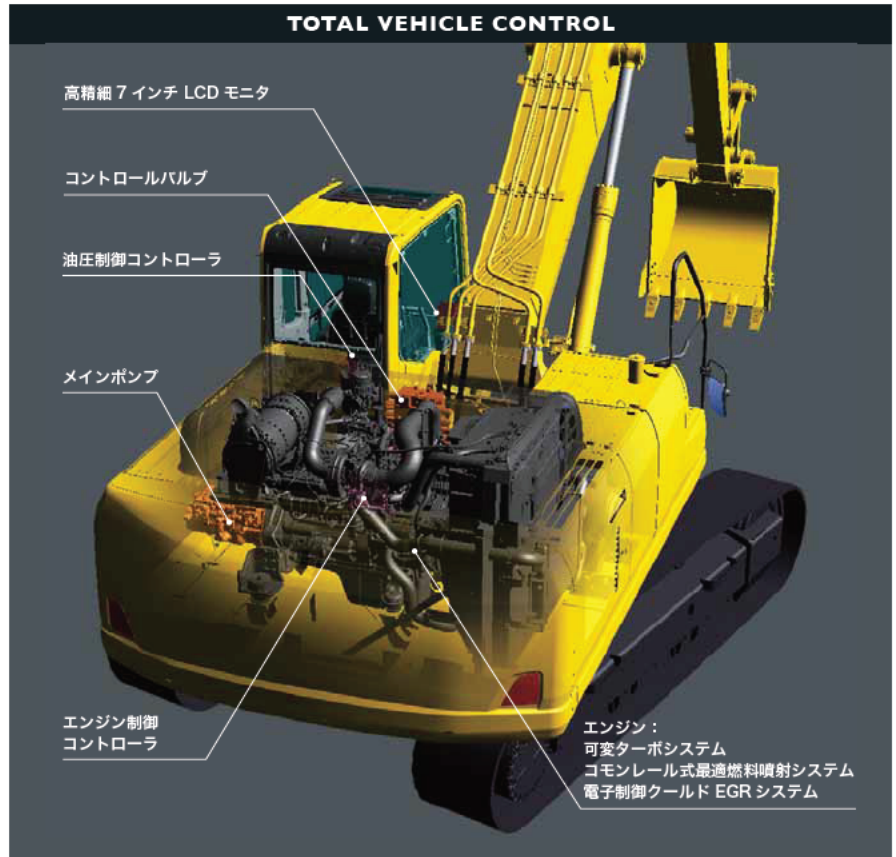

●アームダンプ専用クイックリターン回路

アームシリンダの戻り側油圧ホースをダブルにした、アームダンプ専用クイックリターン回路を装備。油圧ロスの低減により、スピーディーな積み込み作業が行えます。



●ブーム押付力2段切り換え

スイッチひとつでブームヘッド圧切り換えが可能。低圧にセットすると、アームかき寄せなどに車体後方の浮き上がりが防げ、スムーズに作業が行えます。高圧にセットするとブーム押付力が強くなり、硬い地盤での溝掘りやマス掘りなどの作業に効果的です。

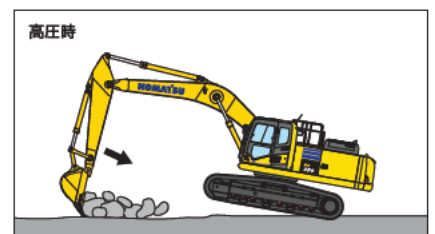
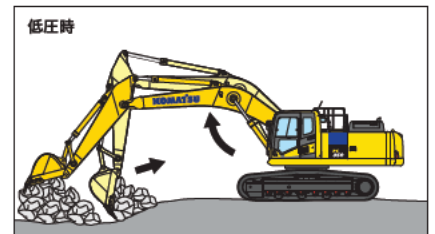

## オペレータファーストの思想が、 高い安全性と人へのやさしさを創造する。

### 万一の転倒や落下物からオペレータを守る ROPSキャブ

油圧ショベル転倒時運転者保護構造のROPSキャブ (ISO 12117-2 準拠) を装備。衝撃吸収力が高く、抜群の耐久性・耐衝撃性を備えています。また、落下物に対してはOPGトップガードレベル1 (ISO 10262)、および労働安全衛生法のヘッドガード基準に適合。巻取り式シートベルトの装着と合わせて、万一の転倒や落下物からオペレータをしっかりガードします。

### 機械の盗難リスクを軽減する IDキー

始動キーにICチップ内蔵のIDキーを標準装備。機械に登録済のIDキー以外ではエンジンを始動できません。

※万一、登録済みのIDキーが盗難にあたり紛失した場合には、お客様自身でそのIDキーの登録を消去できます。

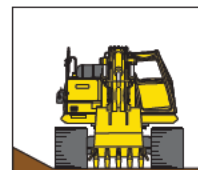
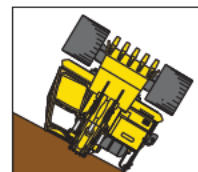
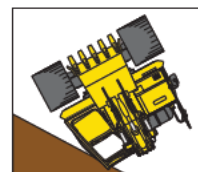
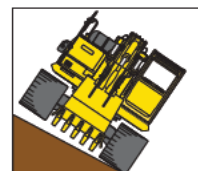

転倒時イメージ

### 後方・右側方モニタシステム

車両後方視認用カメラを装備。後方の状況を高精細LCDモニターで鮮明に確認できます。さらに、右側方カメラもオプションで用意しています。



※画面は後方モニタシステム使用時のものです。

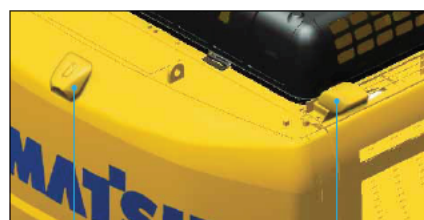

後方カメラ(標準)

右側方カメラ(オプション)

### 隅々にまで気を配ったグローバルな安全設計

#### ●セカンダリエンジン停止スイッチ NEW

緊急時に備えてシート下部にエンジン停止スイッチを装備しました。



#### ●落下防止用ハンドレール NEW

エンジン回りの点検・整備が安全に行えます。



#### ●ロックレバー

油圧をロックして誤操作を防止します。エンジンはロック位置でのみ始動可能です。



#### ●巻取り式シートベルト

●シートベルト未装着警報 NEW  
シートベルト未装着時に点灯して注意を促します。



#### ●緊急脱出用ハンマ

#### ●強化グリーンガラス (砕石キャブを除く)

●可倒式大型サイドミラー (左右)  
工具なしで簡単に格納できます。

#### ●側方確認ミラー

#### ●アンチスリッププレート

#### ●サーマルガード

#### ●フルカバーファンガード

#### ●オイル飛散防止壁 (ファイヤウォール)

#### ●大型手すり

#### ●大型ステップ

#### ●トラベルアラーム

**オペレータの疲労を軽減する  
快適な作業空間**

●体の大きなオペレータでも余裕の作業空間  
ワイドな視界と広々としたスペースで、余裕を持って作業が行えます。深いサイドサポートでホールド性に優れたリクライニング式シートは、座面高さや前後傾斜を簡単に調整可能。コンソールのシートマウント化と合わせて、最適な作業姿勢が得られます。



●低振動・低騒音の快適キャブ

高剛性で吸音特性に優れたキャブを強化デッキにダンパマウント。エンジン・油圧機器・エアコンなどの低騒音化や騒音源の徹底的な遮音化とあいまって、振動と騒音を大幅に低減しています。

●一年中快適な大容量フルオートエアコン

外気導入型大容量フルオートエアコンを標準装備。頭寒足熱を実現するバイレベル制御機能により、一年中快適な室内環境を保ちます。またデフロスタ機能も付いています。



●ホコリの侵入を防ぐプレッシャライズキャブ

キャブのプレッシャライズ化により、ホコリなどの侵入をシャットアウト。キャブ内騒音の低減にも貢献します。

●AUX端子を装備

ミニプラグ端子の携帯音楽プレーヤを接続できます。



快適作業をサポートする  
キャブ標準装備品

**A** スライド窓(左サイド)    **B** ウォッシュ付リモート間欠ワイパ    **C** 開閉式天窗(PC300のみ)  
**D** デフロスタ(ISO 10263-5適合)    **E** AM/FMステレオラジオ、灰皿    **F** シガレットライター  
**G** マガジンラック&カップホルダ    **H** 前窓口アーガラス ワンタッチ収納(砕石キャブを除く)

# 独自の最先端情報技術が、 高い経済性とエコロジーを融合する。

さらに見やすく使いやすくなった **NEW**  
高精細7インチLCDモニタ

モニタ画面に高精細液晶パネルを新採用。高い解像度で視認性が大幅に向上しました。スイッチ部はシンプルで操作も極めて簡単。さらに、ファンクションスイッチにより、多機能の操作も容易に行えます。また、33カ国語までの表示に対応可能です。

### インジケータ

- |             |                   |
|-------------|-------------------|
| 1 オートアセル    | 6 燃料レベルゲージ        |
| 2 作業モード     | 7 エコゲージ           |
| 3 走行速度      | 8 燃費計             |
| 4 エンジン水温ゲージ | 9 ファンクションスイッチメニュー |
| 5 作動油温ゲージ   |                   |

### 基本操作スイッチ

- |           |              |
|-----------|--------------|
| 1 オートアセル  | 4 ブザーキャンセル   |
| 2 作業モード選択 | 5 ワイバ        |
| 3 走行速度選択  | 6 ウインドウォッシャー |

### ●視覚的で操作しやすいユーザメニュー

F6キーを押すとユーザメニュー画面に切り換わります。それぞれの機能ごとに一つのタブにわかりやすくまとめているので、ワンタッチで簡単に検索できます。



### ユーザメニュー

- |          |          |
|----------|----------|
| 1 エコガイド  | 4 メンテナンス |
| 2 車体設定   | 5 モニタ設定  |
| 3 KDPF再生 | 6 メール確認  |



基本操作  
スイッチ

ファンクション  
スイッチ

エアコン操作  
スイッチ

より使いやすくなったマルチカラーモニタが **NEW**  
省エネ運転を力強くサポート

### ●リアルタイム表示のエコガイド

運転中のモニタ画面にエコガイドをポップアップ表示して、リアルタイムでオペレータにお知らせします。

### ●省エネ運転をアシストするエコゲージ&燃費計

モニタ画面にエコゲージと平均燃費を常時表示する燃費計を装備。さらに、任意で燃費目標値（グリーン表示の範囲内）を設定することができ、より燃費効率の良い運転が行えます。

### ●運転実績・燃費履歴・エコガイド記録を表示

エコガイドメニューからワンタッチで運転実績・燃費履歴・エコガイド記録を確認することができ、トータルでの燃費低減に活用できます。



エコガイド

燃費計

エコゲージ

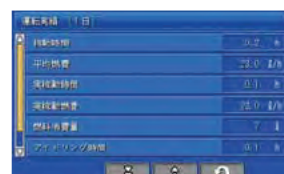

運転実績



燃費履歴

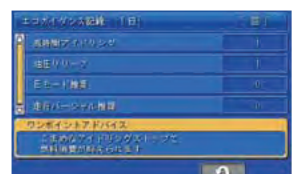

エコガイド記録



**セキュリティから故障診断まで、安心の機能でお客様をバックアップ**

●パスワードロック（イモビライザ連動）

パスワードを入力しないとエンジン始動できないイモビライザを装備。大切な機械を盗難から守ります。



●KOMTRAXメッセージ

KOMTRAXの通信機能を使って販売サービス店からのメッセージを受信し、モニタ画面で見ることができます。

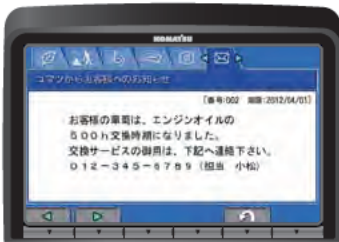

●機器管理監視システム

**異常チェック機能**

万一の異常発生時には、油圧、ソレノイドON/OFF、断線、エンジン回転数、電流値などが正常に機能しているかをモニタでスピーディーにチェックし、休車時間を最小限に抑えることができます。



**メンテナンス履歴記憶機能**

エンジンオイル交換などのメンテナンス履歴を記憶することができます。



**故障履歴記憶機能**

一度起きた故障を記憶して点検整備時に活用できます。

**無駄な燃料消費を抑える  
アイドリングコーション**

アイドリング状態が5分以上続くと、モニタ画面に表示してお知らせします。



## シンプル&イージーメンテナンスの追求が、 点検・整備時間短縮を実現する。

点検・整備の手間と休車時間短縮のために、マシンの隅々にまで細心の配慮

### ●エンジン集中メンテナンス

エンジンオイル検油管、給油口、燃料フィルタをエンジン片側に集中配置しています。

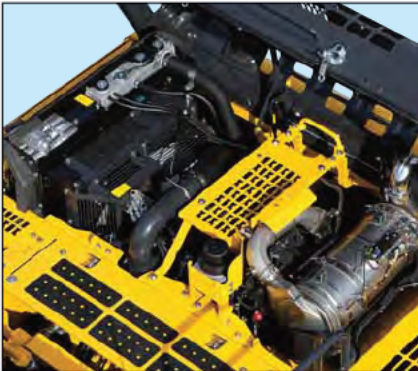

### ●エンジンオイルフィルタ、 燃料ドレンコックをリモート化

点検、交換や操作が手でラクに行えます。



エンジンオイルフィルタ

燃料ドレンコック

### ●バッテリーディスコネクトスイッチ NEW

電気回路整備時の安全性が向上します。



### ●容易なラジエータ清掃

ラジエータとオイルクーラを横並びに配置したサイドバイサイドクーリングにより、ラジエータの脱着・清掃が容易です。

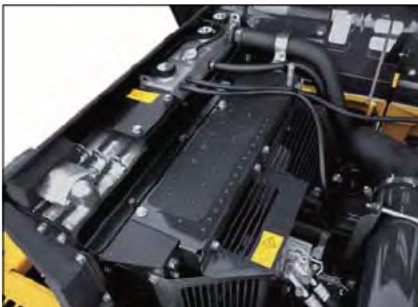

### ●高効率燃料フィルタ

ろ過効率を高めた高効率燃料フィルタを採用。また、リモート化により点検や交換が手で行えます。

### ●ウォータセパレータ機能付燃料プレフィルタ

燃料に混入した水やゴミを除去し、燃料系トラブルを未然に防止します（フィードポンプ内蔵）。



燃料フィルタ 燃料プレフィルタ

### ●清掃がラクな脱着式エアコンフィルタ

エアコンフィルタは内外気とも工具なしで簡単に脱着可能です。外気導入フィルタのカバーは、エンジンキーでロック・解除できます。



内気循環フィルタ

外気導入フィルタ

### ●ロングライフのオイル&フィルタ

ロングライフオイルと高性能ろ過材を採用。エンジンオイルとエンジンオイルフィルタは500h、作動油は5000h、作動油フィルタは1000hの長い交換間隔で、整備コストの低減とともに資源の有効活用にも貢献します。



作動油フィルタ  
(エコホワイトエレメント)

### ●ウォッシュブルキャブフロアマット

水洗いできるツバ付フロアマットを装備。フロアにも水はけを良くするための排水口を設けています。

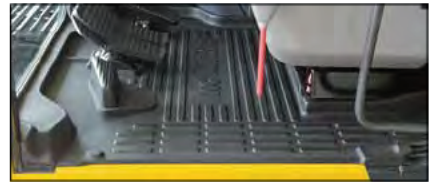

### ●傾斜型トラックフレーム

土砂が溜りにくく清掃が容易です。



さまざまなメンテナンス情報を、モニタ画面にわかりやすく表示

●メンテナンス時間モニタを表示

残りメンテナンス間隔が30時間\*をきると、メンテナンス時間モニタが表示されます。F6キーを押すとメンテナンス画面に切り換わります。

※10～200時間の範囲内で設定変更できます。



メンテナンス画面

●KDPF再生画面を自動表示 NEW

KDPFの手動再生(定置手動再生)が必要になると、KDPF再生画面に自動的に切り換わってお知らせします。

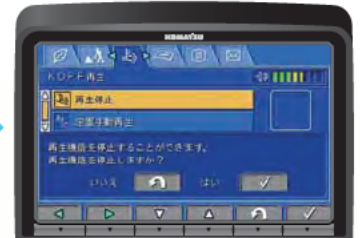

KDPF再生画面



## 安心と信頼のサポート体制が、 車両管理業務の効率化と経費削減を加速する。



「パワーライン延長保証+無償メンテナンス」の提供により  
トータルライフサイクルコストの低減と長期間稼働に貢献します。

「KOMATSU CARE」は、特定特殊自動車排出ガス2011年基準適合車のための国内初の新たな新車保証プログラムです。新車購入時に自動的に付帯される「新車保証プログラム(無償)」によるパワーラインの「延長保証」と「無償メンテナンス」に加え、ご希望により最大7年あるいは8000時間までのパワーライン延長保証プログラム(有償)もご利用いただけます。また、取扱説明書に示すメンテナンスをパッケージ化した有償プログラムもご用意いたしました。

### 新車保証プログラム 新車ご購入時に自動的に付帯します。

#### パワーライン延長保証

##### パワーラインを3年あるいは5000時間まで保証

パワーラインを保証対象とし、3年または5000時間のいずれかまで保証期間を延長します。  
万一、保証期間内に製品不具合による故障が発生した場合は、無償で修理いたします。

※「取扱説明書」に示す取扱操作および点検整備を守らずに発生した故障等については保証されません。

パワーラインとは、2011年基準適合車に装備されているエンジン・動力系装置、油圧関連装置です。  
エンジン付属機器、コントローラ・モニタパネル、メインフレーム、トラックフレーム、タンク、作業機、足回り等は含まれません。

[有償プログラム] パワーライン最大7年あるいは8000時間まで保証

#### 無償メンテナンス

- 次の内容について500時間毎2000時間まで(4回)無償交換

- ・エンジンオイル & エンジンオイルフィルタ
- ・燃料プレフィルタ
- ・作動油タンクブリーザ



コマツ純正部品によるメンテナンス

- KDPF 清掃 ⇨ 4500 時間到達時に 1 回の無償清掃(工賃含む)

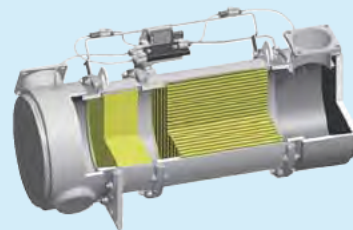

コマツによるKDPF清掃・再生



### メンテナンスパッケージプログラム **有償** 安定稼働をよりきめ細やかにサポートします。

#### 500時間メンテナンスパッケージ

- エンジンオイル & エンジンオイルフィルタ交換
- 燃料プレフィルタ交換
- 作動油タンクブリーザ交換

#### 1000時間メンテナンスパッケージ

- 500時間メンテナンス
- +
- 作動油フィルタ交換
- 燃料メインフィルタ交換

#### 2000時間メンテナンスパッケージ

- 1000時間メンテナンス
- +
- KCCVフィルタ交換

※各パッケージは一例です。機種によりパッケージ内容が異なります。詳しくは販売店にお問い合わせください。

# KOMTRAX

お客様の車両管理業務、  
燃料経費削減を支援します。

## 車両管理業務を支援

KOMTRAXは、車両から位置、稼働状況、コンディションなどを発信させ、その情報をインターネット経由でご利用いただくシステムです。現場へ行くことなく、いつでも機械の状況が把握でき、車両管理業務の効率化が図れます。

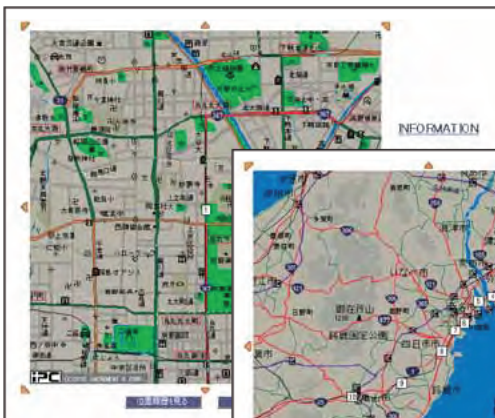

車両位置情報



移動情報

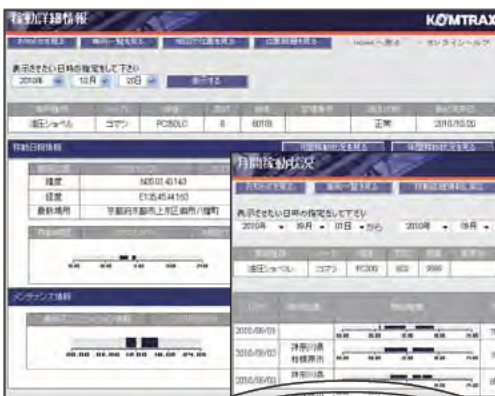

稼働管理



月間稼働状況

## 省エネ運転支援レポート

燃料消費量やアイドリングなどの作業情報をもとに、省エネ運転支援レポートなど、お客様に有益な情報を提供することが可能です。

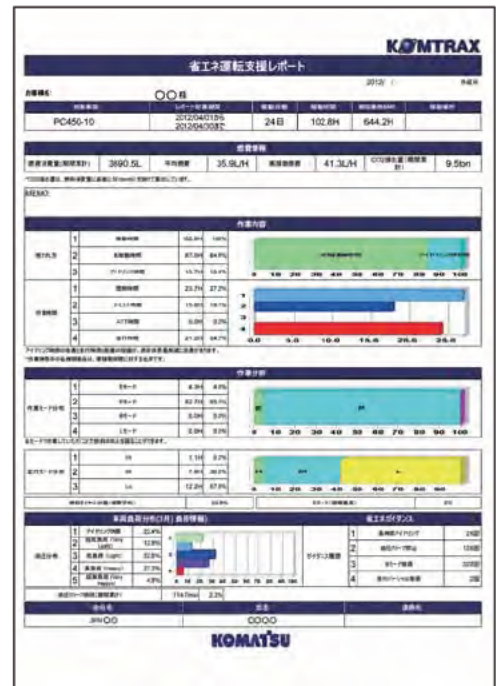

(例：PC450-10)

## ■ PC350-10 碎石仕様

作業機、ボディ各部を鍛え上げて強化。碎石現場や砂利採取作業など、ハードな現場で威力を発揮するヘビーデューティ仕様です。



※写真は碎石アタッチメント仕様車です(アタッチメント配管、キャブフロントガード付)。

### ●頑強な碎石バケット

衝撃に強く、摩耗に強い、碎石専用の強化型バケットを装備しています。

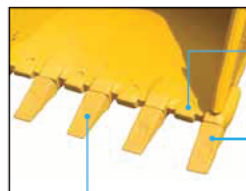
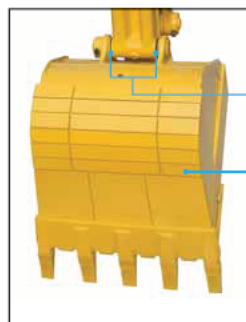

ロングライフツース



強化レボフレーム  
レボフレーム強化アンダカバー

### ●ダブルフランジトラックローラ

トラックローラにダブルフランジを採用。足回りの寿命を大幅に向上させます。

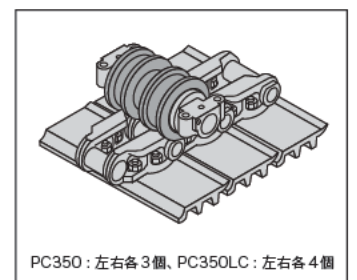

## ■ PC350-10 砕石アタッチメント(ATT)仕様

ブレーカ、クラッシャなどが装着できる共用配管を装備。ブレーカモードスイッチで、油圧が自動的にブレーカ用低圧設定に切り換わります。

●アタッチメント流量調整機能で、様々なアタッチメントにもベストフィット  
装着アタッチメントの特性に合わせて、作動油の流量調整が運転席でワンタッチで行えます。また、ブレーカとクラッシャなどの油圧回路の切り換えも自動で行えます。



ブレーカ(ブレーカモード時)



クラッシャなどのアタッチメント(アタッチメントモード時)

### ●ストップバルブ



### ●アキュムレータ(戻り側低圧)



### ●ブレーカ用増設フィルタ



### ●パイロットフィルタ



### ●操作ペダル



### ●インラインフィルタ

## ■ PC350-10 解体仕様

解体現場での安全を確保するキャブガード等を用意。ハードな作業条件下でも優れた作業性を発揮します。

### ●解体キャブ

開閉式  
ヘッドガード

プルアップ式  
前窓

開閉式フロント  
フルガード



固定式シースルー天窗  
(天窗ワイパとウォッシュャは  
オプション)



サンシェード



### ●トラックフレームアンダカバー



## ■ PC300-10 土木仕様

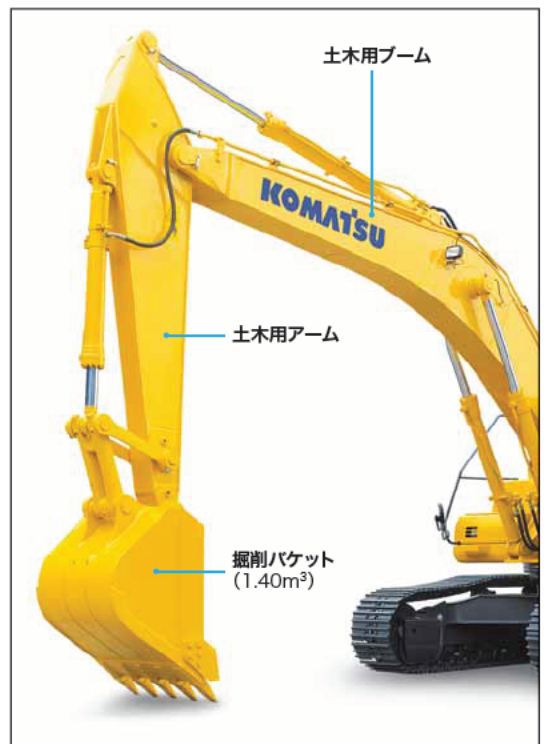

土木用ブーム

土木用アーム

掘削バケット  
(1.40m<sup>3</sup>)

- 土木キャブ(プルアップ式前窓+開閉式天窗)
- 標準ローラガード
- レボフレームアンダカバー

## ■ オプション

### ●キャブ強化フロントフルガード レベルII (ISO 10262)



### ●キャブ強化トップガード レベルII (ISO 10262)



### ●キャブフロントハーフガード



### ●エアサスペンションシート (シートヒータ付)



### ●12Vアクセサリ電源

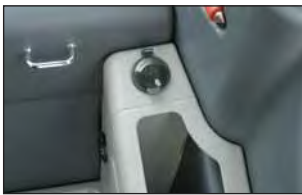

### ●増設前照灯 (PC300-10) ●レインバイザ



### ●土木キャブ用サンバイザ (フロント用/天窓用)



### ●アドオン式サービス弁

サービスバルブをオプション設定。可変圧力補償式で、さまざまなアタッチメントに最適な油量配分を行うことができます。また、サービスバルブは最大3個まで装着可能です。

## ■ 標準装備品

### ●機能・油圧システム

- ・ダイヤル式燃料コントロール
- ・ブーム自然降下防止弁
- ・ブーム・アームエネルギー再生回路
- ・旋回揺れ戻し防止弁
- ・オートマチックスイングブレーキ
- ・オートデセル
- ・旋回ロックスイッチ
- ・作業モードセレクト
- ・走行3速
- ・走行自動変速

### ●安全装置

- ・ROPSキャブ (ISO12117-2準拠)
- ・IDキー
- ・セカンダリエンジン停止スイッチ
- ・バッテリーディスコネクトスイッチ
- ・緊急脱出用キャブ後方窓
- ・緊急脱出用ハンマ
- ・可倒式大型サイドミラー (左右)、側方確認ミラー
- ・後方モニタシステム

- ・油圧ロックレバー
- ・巻取り式シートベルト
- ・落下防止用ハンドル
- ・アンチスリッププレート
- ・サーマルガード
- ・フルカバーファンガード
- ・ファイヤウォール
- ・トラベルアラーム
- ・リフレクタ

### ●オペレータキャブ内装備

- ・ダンパマウント方式大型プレシャライズキャブ
- ・高精細7インチLCDモニタ
- ・外気導入型大容量フルオートエアコン
- ・デフロスタ
- ・サスペンションシート
- ・ルームライト
- ・灰皿/シガレットライタ
- ・ドリンクボックス
- ・ラゲージボックス
- ・マガジンラック

- ・AUX端子
- ・カップホルダ
- ・リモート間欠ワイパ (ウォッシュ付)
- ・オートチューニングAM/FMステレオラジオ
- ・ウォッシュブルフロアマット
- ・フットレスト
- ・ウイング付走行ペダル

### ●その他の装備

- ・高効率燃料フィルタ
- ・エコホワイトエレメント (作動油フィルタ)
- ・エアクリーナダブルエレメント
- ・ウェーブフィンラジエータ
- ・ラジエータ防塵ネット
- ・クイックジョイント式パイロットホース
- ・エコドレンバルブ
- ・大型工具箱
- ・工具一式
- ・KOMTRAX
- ・作業給脂間隔延長ブッシュ



## ■ 各種バケット

◎：標準 ○：オプション ー：設定無し ×：使用不可

		スーパーロングフロント用	狭幅バケット	掘削バケット	砕石バケット	Meバケット	軽作業バケット		リップバケット
バケット容量 (JIS A 8403-4)	山積 (旧規格)	m <sup>3</sup> 0.69 (0.60)	1.14 (1.00)	1.40 (1.20)	1.40 (1.20)	1.40 (1.20)	1.60 (1.40)	1.80 (1.60)	0.90 (0.80)
	平積	m <sup>3</sup> 0.50	0.80	1.00	1.00	1.00	1.09	1.30	0.70
バケット幅		mm 930	1,275	1,445	1,458	1,330	1,645	1,700	1,200
ツースピンタイプ		ヨコ	ヨコ	タテ/ヨコ	ヨコ	ヨコ/PAB	タテ/ヨコ	タテ	ヨコ
サイドカッタの有無		有	有	有	サイドリップシュラウド	ピン式/PAB式	有	無	ー
ガタ調整機能の有無		無	無	有	有	有	有	無	無
バケット回り給脂時間		h 10	50	250	250	250	250	50	50
仕 様	PC300/LC	土木仕様	ー	○	◎	○	○	○	○
		4.0mロングアーム	ー	◎	○	×	×	×	×
	PC350/LC	砕石仕様	ー	×	×	◎	○	×	○
		砕石ATT仕様	ー	×	×	◎	○	×	○
解体仕様		ー	×	×	◎	○	×	○	
受注対応	PC300LC	16.5mスーパーロングフロント	◎	×	×	ー	×	×	×

注) 受注対応作業機につきましては、納期がかかる場合がございますので販売代理店にご確認ください。

## ■ コマツオリジナルバケット

### ● Meバケット

理想的な形状の追求で掘削抵抗がさらに低減し、掘削効率や燃費効率、耐摩耗性が向上します。



### ・ ハンマレス ピン・ブッシュ (PAB)

#### ツースシステム

新ハンマレスシステムにより、安全で容易なツース交換やローテーションが可能になります。既存の横ピン用アダプタにそのまま装着可能です。



ハンマレス PABツースシステム  
(Pin And Bushing System)

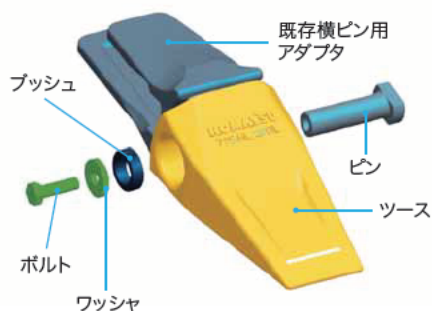

## 仕様パターン

●：標準仕様(変更不可) ○：標準仕様(変更可) ◎：標準仕様(変更可) ○：選択仕様 △：受注対応オプション -：設定無し

コード名	PC300-10	PC300LC-10	PC350-10			PC350LC-10		
	土木仕様	土木仕様	砕石仕様	砕石ATT仕様	解体仕様	砕石仕様	砕石ATT仕様	解体仕様
コード名	EAA	EBA	ECA	ECB	ECG	EDA	EDB	EDG
アタッチメント配管(1系統共用配管 戻り側低圧アキュムレータ+メイン回路インラインフィルタ付)	○	○	—	◎	◎	—	◎	◎
ブーム								
6500mm	◎	◎	—	—	—	—	—	—
6500mm(配管付)	○	○	—	—	—	—	—	—
6500mm砕石	—	—	◎	—	—	◎	—	—
6500mm砕石(配管付)	—	—	—	◎	◎	—	◎	◎
アーム								
3200mm	◎	◎	—	—	—	—	—	—
3200mm(配管付)	○	○	—	—	—	—	—	—
3200mm強化	—	—	◎	—	—	—	—	—
3200mm強化(配管付)	—	—	—	◎	◎	—	◎	◎
2600mm	○	○	—	—	—	—	—	—
2600mm(配管付)	○	○	—	—	—	—	—	—
4000mm	○	○	—	—	—	—	—	—
バケット(ク)内は旧規格								
1.40m³(タデピンツース) <1.20m³>	◎	◎	—	—	—	—	—	—
1.40m³(ヨコピンツース) <1.20m³>	○	○	—	—	—	—	—	—
1.40m³砕石(ヨコピンロングライフツース・サイドリップシュラウド) <1.20m³>	○	○	—	◎	◎	◎	◎	◎
1.40m³耐摩耗(ヨコピンツース) <1.20m³>	○	○	◎	◎	◎	◎	◎	◎
1.60m³(タデピンツース) <1.40m³>	○	○	—	—	—	—	—	—
1.60m³(ヨコピンツース) <1.40m³>	○	○	—	—	—	—	—	—
各種オプションバケット	バケット組合せ表を参照ください							
カウンタウエイト								
標準カウンタウエイト	◎	◎	—	—	—	—	—	—
増量カウンタウエイト	○	○	●	●	●	●	●	●
トラックフレームとシュー								
固定ゲージ								
600mmトリプルシュー	◎	◎	—	—	—	—	—	—
	—	—	◎	◎	◎	◎	◎	◎
	○	○	—	—	—	—	—	—
	—	—	○	○	○	○	○	○
可変ゲージ※1※3								
700mmトリプルシュー	○	○	○	○	○	○	○	
800mmトリプルシュー	○	○	—	—	—	—	—	
700mm平滑シュー	○	○	—	—	—	—	—	
キャブ・室内・ライト								
土木キャブ(フルアップ式前窓+開閉式天窓)	●	●	—	○	—	○	○	—
砕石キャブ(1枚ガラス固定前窓(飛散防止合わせガラス)+固定式シール+天窓+サンシェード)	—	—	◎	◎	—	◎	◎	—
解体キャブ(フルアップ式前窓+固定式シール+天窓+サンシェード+解体用開閉式ヘッドガード)	—	—	—	—	●	—	—	●
解体キャブ用ヘッドガード レベルI (ISO 10262)	—	—	—	—	◎	—	—	◎
解体キャブ用トップガード レベルII (ISO 10262)	—	—	—	—	○	—	—	○
サスペンションシート	◎	◎	◎	◎	◎	◎	◎	◎
エアサスペンションシート(シートヒータ付)	○	○	○	○	○	○	○	○
ビニル地シート(リジット、リクライニング)	○	○	○	○	○	○	○	○
増設前照灯(キャブ上部)	○	○	◎	◎	◎	◎	◎	◎
その他								
アタッチメント流量調整機能	○	○	—	●	●	—	●	●
標準トラックローラ	●	●	○	○	○	○	○	○
ダブルフランジトラックローラ	—	—	◎	◎	◎	◎	◎	◎
レボフレームデッキガード	—	—	●	●	●	●	●	●
レボフレームアンダカバー	◎	◎	—	—	—	—	—	—
レボフレーム強化アンダカバー	○	○	●	●	●	●	●	●
トラックフレームアンダカバー	○	○	○	○	○	○	○	○
トラックローラガード	◎	◎	—	—	—	—	—	—
フルトラックローラガード	○	○	●	●	●	●	●	●
キャブフロントハーフガード(ローアガード)	○	○	○	○	○	○	○	○
キャブフロントフルガード(開閉式アッパーガード付) レベルI (ISO 10262)	○	○	○	◎	◎	○	◎	◎
キャブ強化フロントフルガード レベルII (ISO 10262)	○	○	○	○	○	○	○	○
キャブフロントガードレス	○	○	○	○	○	○	○	○
メイン回路インラインフィルタ	○	○	○	●	●	○	●	●
キャブ・室内・ライト								
12Vアクセサリ電源	○	○	○	○	—	○	○	—
レインバイザ	○	○	○	○	—	○	○	○
サンバイザ(フルアップ式前窓用オプション)	○	○	○※2	○※2	—	○※2	○※2	—
天窓ワイパ(ウインドウォッシャー付)	—	—	—	—	—	—	—	○
増設後照灯(カウンタウエイト上)	○	○	○	○	○	○	○	○
安全性								
キャブ強化トップガード レベルII (ISO 10262)	○	○	○	○	○	○	○	○
右側方カメラ	○	○	○	○	○	○	○	○
砕石丸通シール	○	○	○	○	○	○	○	○
消火器	○	○	○	○	○	○	○	○
回転灯(黄)	○	○	○	○	○	○	○	○
アタッチメント配管								
サービスマルブ単体(1系統用)	○	○	○	—	—	○	—	—
低圧安全弁(220kg/cm²)	○	○	○	○	○	○	○	○
低圧安全弁(250kg/cm²)	○	○	○	○	○	○	○	○
日本ニューマチック(NPK)用ブレーカキット(アーム先端配管+往き高圧アキュムレータ)	○	○	—	○	○	—	○	○
古河用ブレーカキット(アーム先端配管)	○	○	—	○	○	—	○	○
オカダ用ブレーカキット(アーム先端配管)	○	○	—	○	○	—	○	○
アタッチメント配管(2系統用)	△	△	—	△	△	—	△	△
その他								
電動式グリスガン	○	○	○	○	○	○	○	○
アタッチメント・仕様車※3								
スーパーロングフロント	—	△	—	—	—	—	—	—
解体ロングフロント仕様/解体ツーピースブーム仕様	—	—	—	—	—	—	—	△
ダイナシャ	—	△	—	—	—	—	△	—
ラジコン	△	△	△	△	△	△	△	△

オプションには組合わせによっては装着できない場合があります。オプション選定時には販売代理店にご相談ください。  
 ※1 700mm以上のシューは可変ゲージとの組合せになります。 ※2 土木用キャブ選択時装着可能です。 ※3 納期については販売代理店にご確認ください。

## ■ 外形図／作業範囲図

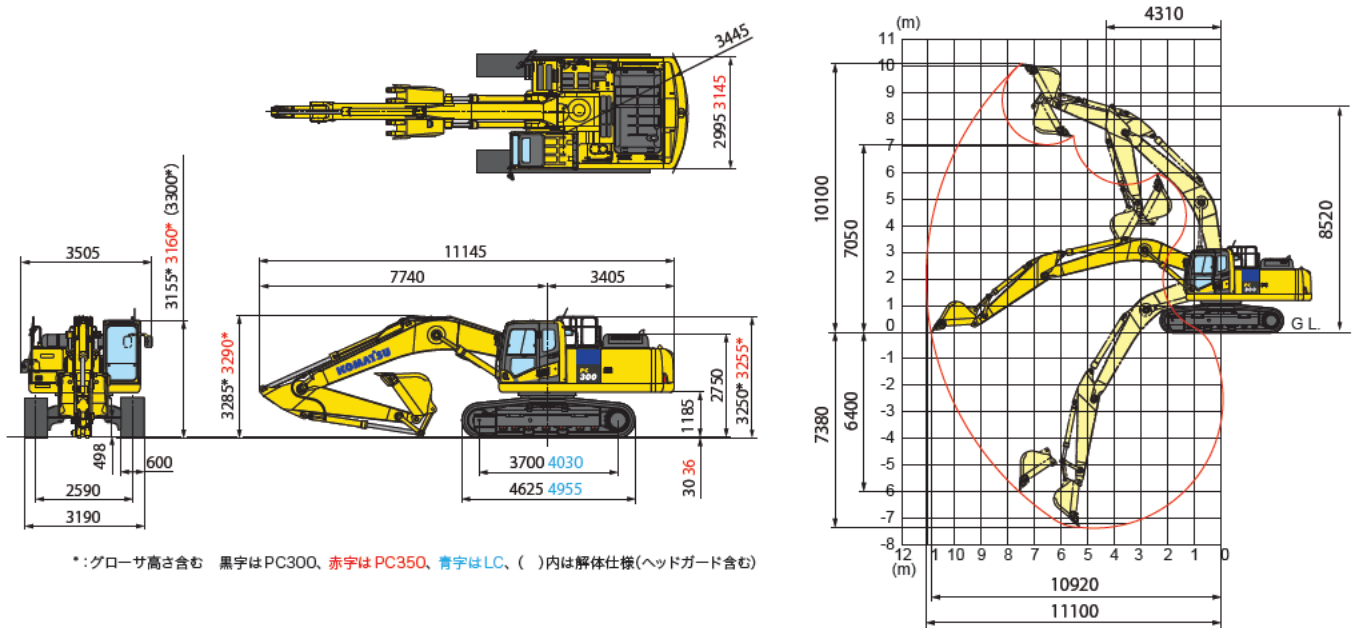

## ■ 仕様

項目	単位	機種	PC300-10		PC350-10	
			PC300LC-10	PC350LC-10	PC300LC-10	PC350LC-10
特定特殊自動車 届出型式			コマツPC242			
エンジン指定型式			コマツSAA6D114E-5-A			
<b>仕様</b>						
機械質量 <sup>※3</sup>	kg		31100	31900	33300	34100
機体質量 <sup>※3</sup>	kg		24000	24800	25500	26300
エンジン名称			コマツ SAA6D114E-5			
形式			直噴式、ターボ、空冷アフタクーラ、EGR			
総行程容積(総排気量)	L(cc)		8.85 (8850)			
定格出力 グロス	kW/min <sup>1</sup> (PS/rpm)		202.3/1950 (275/1950)			
定格出力 ネット(JIS D 0006-1)	kW/min <sup>1</sup> (PS/rpm)		192/1950 (261/1950)			
標準バケット容量(JIS A 8403-4)	m <sup>3</sup>		1.40			
標準バケット幅(サイドカッタ含む)	mm		1340 (1460)		1340 (1385)	<sup>※2</sup>
<b>性能</b>						
走行速度(高速/中速/低速)	km/h		5.5 / 4.5 / 3.2			
旋回速度	min <sup>1</sup> (rpm)		9.5 (9.5)			
接地圧	kPa(kg/cm <sup>2</sup> )		63.0 (0.64)		67.1 (0.68)	
			59.4 (0.61)		63.5 (0.65)	
登坂能力	度		35			
最大掘削力 (JIS A 8403-5)	アーム	通常	160 (16300)			
		ワンタッチ	171 (17400)			
	バケット	通常	212 (21600)		213 (21700)	
		ワンタッチ	227 (23100)		228 (23200)	
<b>寸法</b>						
全長	mm		11145			
全幅	mm		3190			
全高 <sup>※1</sup>	mm		3285		3290	
クローラシュー幅	mm		600			
クローラ全長	mm		4625	4955	4625	4955
クローラ中心距離	mm		2590			
タンブラ中心距離	mm		3700	4030	3700	4030
後端旋回半径	mm		3445			

※1 全高の数値はグローサ高さも含まれます。

※2 サイドリップシュラウド装着時のバケット幅です。

※3 固定ゲージ仕様の質量です。可変ゲージ仕様は、固定ゲージ仕様に対して標準仕様率は1200kg、LC車は1100kg質量増となります。

※4 JIS K 2204

単位は国際単位系(SI)による表示、( )内の非SI単位は参考値です。

項目	単位	機種	PC300-10		PC350-10	
			PC300LC-10	PC350LC-10	PC300LC-10	PC350LC-10
<b>各部装置構造</b>						
旋回装置 駆動方式			油圧駆動			
走行装置 駆動方式			油圧駆動			
走行ブレーキ形式			油圧ロック			
	標準シュー形式		トリプルグローサシュー			
	履帯調整装置		グリース式			
油圧装置 油圧ポンプ形式			可変ピストン式			
油圧モータ(走行/旋回)			可変/固定ピストン			
最大セット圧力 走行時	MPa(kg/cm <sup>2</sup> )		37.3 (380)			
		作業時	37.3 (380)			
<b>容量</b>						
燃料(JIS軽油) <sup>※4</sup>	L		605			
作動油(交換油量)	L		365 (188)			
バッテリー容量(JIS D 5301)	Ah		120			

項目	単位	アーム	
		3.2m 標準アーム	4.0m ロングアーム
<b>作業範囲</b>			
最大掘削高さ	mm	10100	10550
最大ダンプ高さ	mm	7050	7490
最大掘削深さ	mm	7380	8200
最大垂直掘削深さ	mm	6400	7280
最大掘削半径	mm	11100	11900
最大床面掘削半径	mm	10920	11730
作業機最小旋回半径	mm	4310	4370

可変ゲージ寸法(縮小時/拡張時)		単位	
ゲージ幅(A)		2390 mm / 2710 mm	
クローラ	シュー幅	700mm	3090 mm / 3410 mm
	シュー幅	800mm	3190 mm / 3510 mm
キャブ高さ(C)		3200 mm	

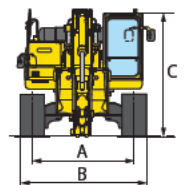

- 機体質量3トン以上の建設機械の運転には「車両系建設機械運転技能講習修了証」の取得が必要です。コマツ教習所にて技能講習等を実施しておりますのでご利用ください。
- 平成25年7月の労働安全衛生法改正に伴い、鉄骨切断具、コンクリート圧砕具を装着する場合は、キャブの前面フルガードが必要です。販売代理店へお問い合わせください。
- 本機をご利用される際の注意事項の詳細は、取扱説明書をご覧ください。 ●本機は改良のため、予告なく変更することがありますのでご了承ください。 ●掲載写真は一部販売車と異なる場合があります。

●お問い合わせ先

**KOMATSU**

コマツ  
国内販売本部 建機営業企画部